



THURGIE
Energie für üs

Smart Meter

Die wichtigsten Informationen
zu den intelligenten
Stromzählern.

THURGIE eine Marke der



Was sind Smart Meter?

Der Energieversorger rüstet die Messeinrichtungen für Elektrizität mit intelligenten Stromzählern, sogenannten Smart Metern, aus. Um Synergien zu nutzen, werden auch die Wasserzähler durch fernauslesbare Messgeräte ersetzt.

Warum braucht es Smart Meter?

Zur Umsetzung der Energiestrategie 2050 braucht es Stromzähler, die dem Stand der Technik entsprechen. Deshalb verpflichtet das Stromversorgungsgesetz die Netzbetreiber dazu, in ihrem Netzgebiet mindestens 80 Prozent der herkömmlichen Stromzähler bis Ende 2027 durch Smart Meter zu ersetzen. Die restlichen 20 Prozent sind am Ende ihrer Funktionstauglichkeit zu ersetzen.

Smart Meter sind wichtig, da die Netzbetreiber dank ihnen Informationen erhalten, welche sie brauchen, um das Stromnetz zu optimieren und sicher betreiben zu können - vor allem angesichts der vermehrt unregelmässigen und wetterabhängigen Stromproduktion mit Sonne und Wind.

Welche Vorteile bringen Smart Meter?

1. Die Ablesung des Strom- und Wasserzählers erfolgt schneller und effizienter als bei herkömmlichen Zählern. Es sind keine Ablesetermine und keine Selbstablesungen mehr nötig.
2. Die Rechnungsstellung basiert nicht mehr auf Verbrauchsschätzungen, sondern entspricht Ihrem tatsächlichen Verbrauch.
3. Sie haben jederzeit den Überblick über Ihren Energieverbrauch und erhalten so wichtige Anhaltspunkte zur Optimierung Ihres Energieverbrauchs.

Wie ist die Funktion und Datensicherheit?

Datenschutz gewährleistet

Der Energieversorger hält alle Datenschutzbestimmungen ein. Die Energieverbrauchsdaten werden generell ausschliesslich in nicht personenbezogener Form für die gesetzlich vorgeschriebenen Zwecke wie die Netzplanung oder den stabilen Netzbetrieb genutzt. Für die Energierechnung und das geplante Kundenportal werden im Rahmen der gesetzlichen Vorgaben die personenbezogenen Daten verwendet.

Datenübertragung via Kabel

Die Übertragung der Energieverbrauchsdaten von den Smart Metern im Versorgungsgebiet erfolgt in der Regel über Kupferkabel oder Glasfaser. Die Daten werden in Datenkonzentratoren gesammelt und einmal täglich an den Energieversorger übermittelt.

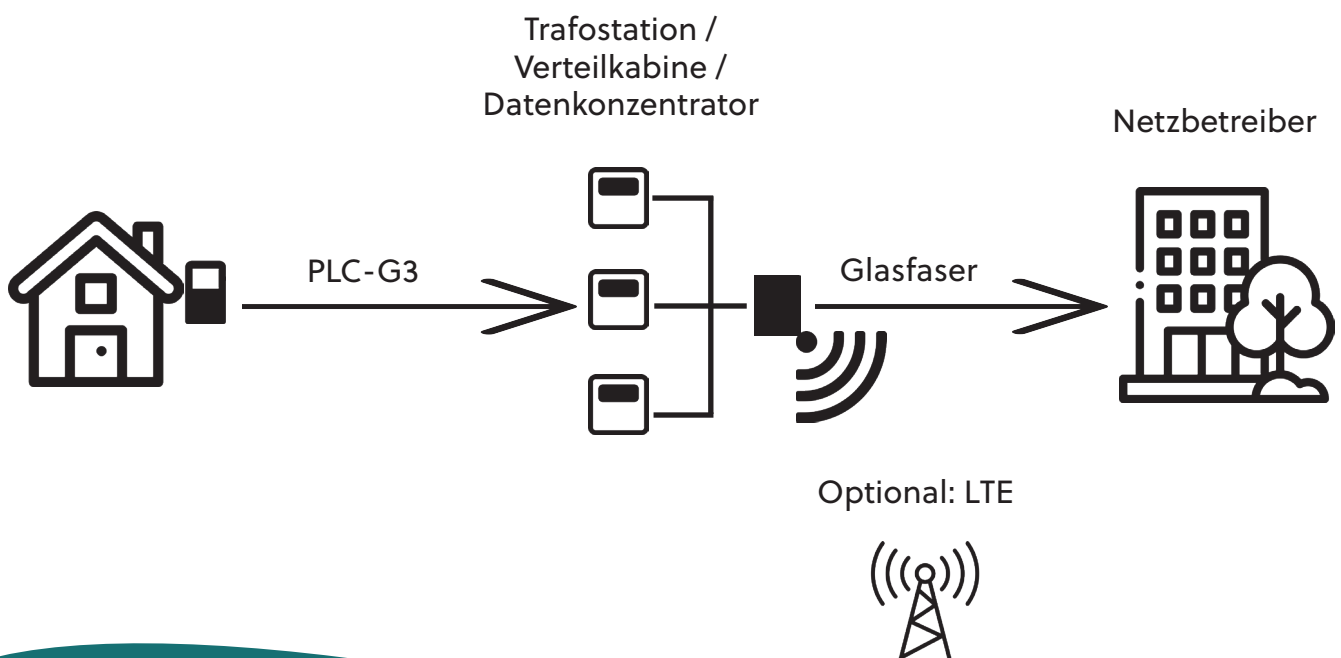

Weitere Antworten auf Ihre Fragen finden Sie auf www.ewaadorf.ch

Was bedeutet der Wechsel für mich?

Der Austausch des alten Stromzählers geht schnell.
Damit müssen Sie rechnen:



Besuch vom Netzbetreiber

Der lokale Netzbetreiber wird rund eine bis zwei Stunden an Ihrem Elektrotabelleau und ggf. am Wasserzähler arbeiten müssen. Sie werden über den Termin und Ablauf durch den Netzbetreiber informiert.



Stromunterbruch

Zur Installation des Zählers muss der Strom während 20-30 Minuten ausgeschaltet werden.



Kosten

Die Stromrechnung erhalten Sie wie bis anhin mit den gewohnten Positionen. Die Kosten für den Wechsel des Zählers werden vom Netztreiber getragen.

EW Aadorf
Schulstrasse 3
8355 Aadorf
Telefon 052 368 66 88
kontakt@ewaadorf.ch
www.ewaadorf.ch